

HMC

hydraulics

(11) 4174-3300

www.hmchdraulics.com.br

Catálogos Online

 Parker

Distribuidor e
revendedor
autorizado.



aerospace
climate control
electromechanical
filtration
fluid & gas handling
hydraulics
pneumatics
process control
sealing & shielding



Bomba Variável de Palhetas Série VPKC

Catálogo HY-2014-4 BR
Aplicação Industrial, Dispositivos e Ferramentas



ENGINEERING YOUR SUCCESS.

Termo de garantia

A Parker Hannifin Ind. e Com. Ltda, Divisão Hidráulica, doravante denominada simplesmente Parker, garante os seus produtos pelo prazo de 12 (doze) meses, incluído o da garantia legal (primeiros 90 dias), contados a partir da data de seu faturamento, desde que instalados e utilizados corretamente, de acordo com as especificações contidas em catálogos ou manuais ou, ainda, nos desenhos aprovados pelo cliente quando tratar-se de produto desenvolvido em caráter especial para uma determinada aplicação.

Abrangência desta garantia

A presente garantia contratual abrange apenas e tão somente o conserto ou substituição dos produtos defeituosos fornecidos pela Parker. A Parker não garante seus produtos contra erros de projeto ou especificações executadas por terceiros.

A presente garantia não cobre nenhum custo relativo à desmontagem ou substituição de produtos que estejam soldados ou afixados de alguma forma em veículos, máquinas, equipamentos e sistemas.

Esta garantia não cobre danos causados por agentes externos de qualquer natureza, incluindo acidentes, falhas com energia elétrica, uso em desacordo com as especificações e instruções, uso indevido, negligência, modificações, reparos e erros de instalação ou testes.

Limitação desta garantia

A responsabilidade da Parker em relação a esta garantia, ou sob qualquer outra garantia expressa ou implícita, está limitada ao conserto ou substituição dos produtos, conforme acima mencionado.

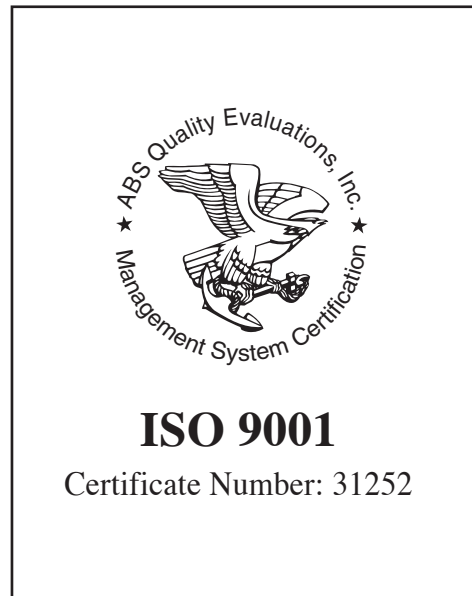

ADVERTÊNCIA

**SELEÇÃO IMPRÓPRIA, FALHA OU USO IMPRÓPRIO DOS PRODUTOS
DESCRITOS NESTE CATÁLOGO PODEM CAUSAR MORTE,
DANOS PESSOAIS E/OU DANOS MATERIAIS.**

As informações contidas neste catálogo da Parker Hannifin Ind. e Com. Ltda. e seus distribuidores autorizados, fornecem opções de produtos para aplicações por usuários que tenham habilidade técnica. É importante que você analise os aspectos de sua aplicação, incluindo consequências de qualquer falha e revise as informações que dizem respeito ao produto contidos neste catálogo.

Devido à variedade de condições de operações e aplicações para estes produtos, o usuário, através de sua própria análise e teste, é o único responsável para fazer a seleção final dos produtos e também para assegurar que o desempenho, a segurança da aplicação e os cuidados especiais requeridos sejam atingidos.

Os produtos aqui descritos com suas características, especificações e desempenhos são objetos de mudança pela Parker Hannifin Ind. e Com. Ltda., a qualquer hora, sem prévia notificação.

Bomba Variável de Palhetas Série VPKC-F15-A4-BSP

Características técnicas

Deslocamento	8 cm ³ /rot
Rotação máxima	1800 rpm
Rotação mínima	800 rpm
Faixa de pressão	50 a 70 bar
Faixa de temperatura	Não deve exceder 65°C
Óleo recomendado	Utilize óleo hidráulico com viscosidade entre 200 e 250 SSU a 38°C
Sentido de rotação	À direita visto pelo lado do eixo
Tomadas	Sucção: 1/2" BSP Pressão: 3/8" BSP Dreno: 1/4" BSP
Eixo	Chavetado
Vazão	15 l/min @ 1800 rpm
Peso	4,5 kg

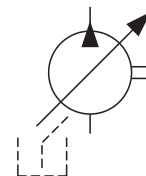
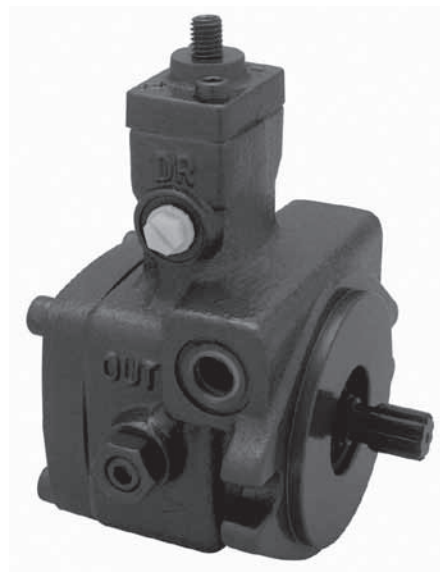

Especificações

Deslocamento	Compensador incorporado controla automaticamente o ajuste do deslocamento da bomba
Nível de ruído	66 db @ 1000 psi/ - 1750 rpm
Pressão	Ajustável pelo compensador de pressão
Flange de montagem	SAE "A"

Gráfico pressão x vazão

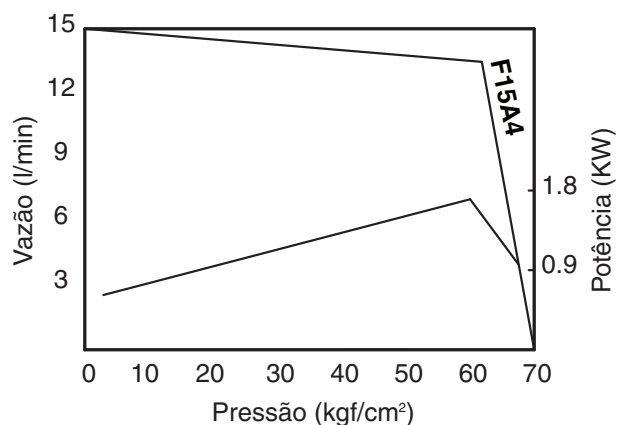

Dimensões, flanges de montagem e pesos

Montagem SAE "A"

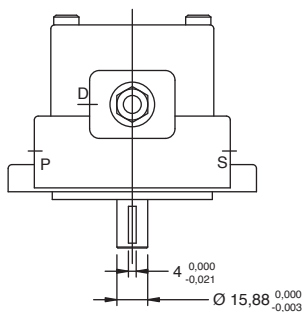
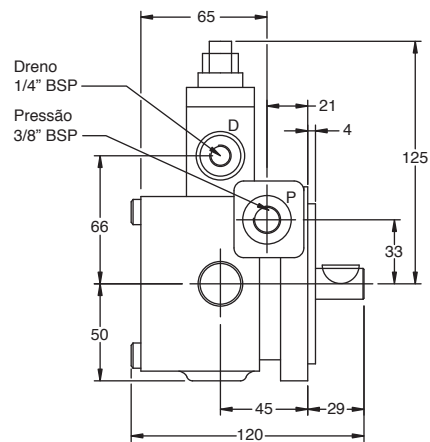
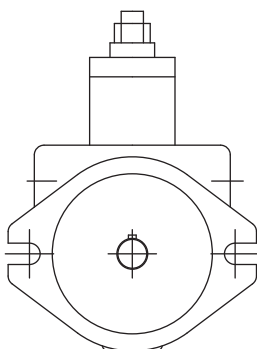
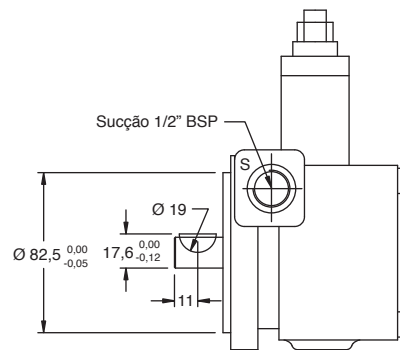
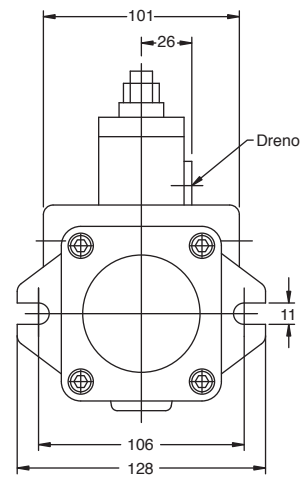

Bomba Variável de Palhetas Série VPKC-F30-A4-BSP

Características técnicas

Deslocamento	16 cm ³ /rot
Rotação máxima	1800 rpm
Rotação mínima	800 rpm
Faixa de pressão	50 a 70 bar
Faixa de temperatura	Não deve exceder 65°C
Óleo recomendado	Utilize óleo hidráulico com viscosidade entre 200 e 250 SSU a 38°C
Sentido de rotação	À direita visto pelo lado do eixo
Tomadas	Sucção: 3/4" BSP Pressão: 1/2" BSP Dreno: 1/4" BSP
Eixo	Chavetado
Vazão	27 l/min @ 1800 rpm
Peso	9,0 kg

Especificações

Deslocamento	Compensador incorporado controla automaticamente o ajuste do deslocamento da bomba
Nível de ruído	66 db @ 1000 psi/ - 1750 rpm
Pressão	Ajustável pelo compensador de pressão
Flange de montagem	Flange quadrada 4 furos

Gráfico pressão x vazão

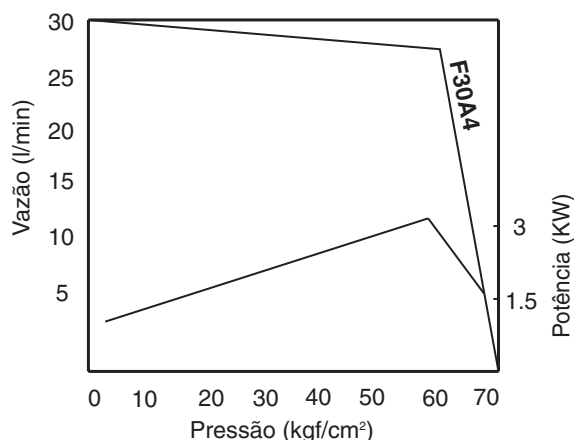

Bomba Variável de Palhetas Série VPKC-F40-A4-BSP

Características técnicas

Deslocamento	22 cm ³ /rot
Rotação máxima	1800 rpm
Rotação mínima	800 rpm
Faixa de pressão	50 a 70 bar
Faixa de temperatura	Não deve exceder 65°C
Óleo recomendado	Utilize óleo hidráulico com viscosidade entre 200 e 250 SSU a 38°C
Sentido de rotação	À direita visto pelo lado do eixo
Tomadas	Sucção: 3/4" BSP Pressão: 1/2" BSP Dreno: 1/4" BSP
Eixo	Chavetado
Vazão	40 l/min @ 1800 rpm
Peso	9,0 kg

Especificações

Deslocamento	Compensador incorporado controla automaticamente o ajuste do deslocamento da bomba
Nível de ruído	66 db @ 1000 psi/ - 1750 rpm
Pressão	Ajustável pelo compensador de pressão
Flange de montagem	Flange quadrada 4 furos

Gráfico pressão x vazão

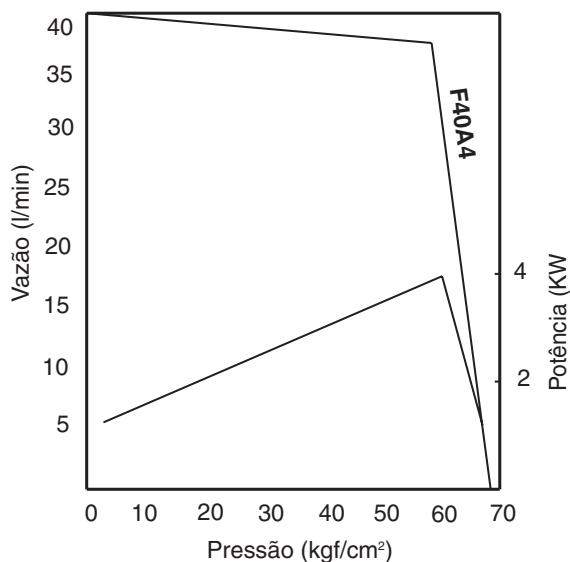

Dimensões séries VPKC-F30-A4-BSP e VPKC-F40-A4-BSP

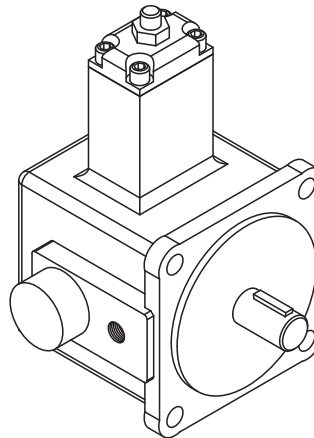
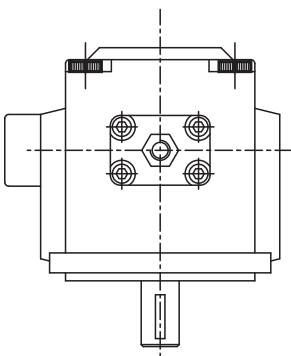
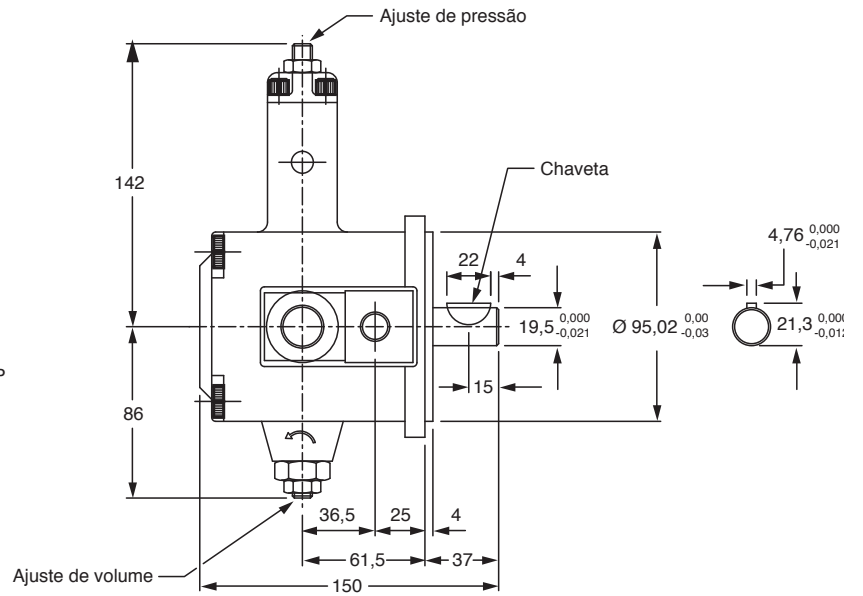
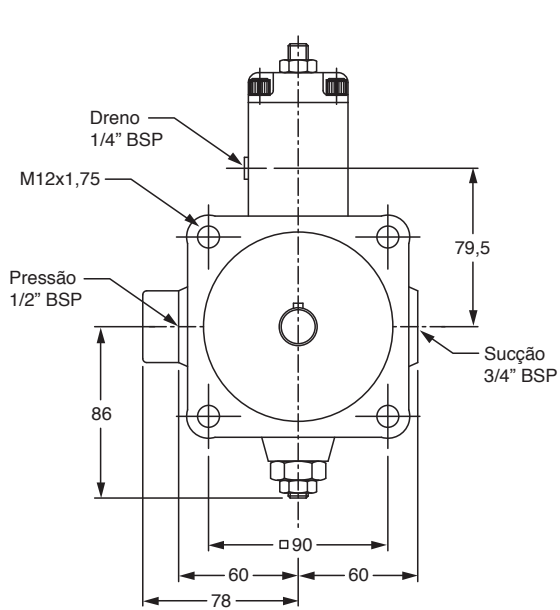

Parker Hannifin

A Parker Hannifin

A Parker é líder global em tecnologias e sistemas de movimento e controle e tem sempre uma solução personalizada para proporcionar máxima rentabilidade aos setores agrícola, móbil, industrial e aeroespacial.

Especializada em desenvolver projetos customizados, a Parker é o único fornecedor capaz de integrar componentes pneumáticos, eletromecânicos, hidráulicos, de filtração, vedações e produtos para condução e controle de fluidos.

O alto padrão de qualidade de nossos produtos garante excelente compatibilidade às linhas de produção, resultando em maior produtividade e menores custos com manutenção.

Tudo sempre acompanhado de perto por uma equipe técnica altamente qualificada.

No Mundo

A Parker está presente em 48 países, com mais de 52.000 colaboradores diretos. Nossa rede de distribuição autorizada, a maior do segmento, conta com mais de 13.000 distribuidores, atendendo mais de 500.000 clientes em todo o mundo.

No Brasil

A Parker desenvolve uma ampla gama de produtos para o controle do movimento, fluxo e pressão. Presente nos segmentos industrial, móbil e aeroespacial, a Parker atua com as linhas de automação pneumática e eletromecânica; refrigeração industrial, comercial e automotiva; tubos, mangueiras e conexões; instrumentação; hidráulica; filtração e vedações.

Ao todo, são 1.800 funcionários diretos e mais de 300 distribuidores autorizados em todo o país, oferecendo um excelente atendimento, material de treinamento e assistência técnica sempre que necessário.

Tecnologias de Movimento e Controle



Aerospace

Líder em desenvolvimento, projeto, manufatura e serviços de sistemas de controle e componentes, atuando no setor aeronáutico, militar, aviação geral, executiva, comercial e regional, sistemas de armas terrestres, helicópteros, geração de potência, mísseis e veículos lançadores.



Climate Control

Componentes e sistemas para controle de fluidos para refrigeração que proporcionam conforto e praticidade aos mercados agrícola, de refrigeração, alimentos, bebidas e laticínios, resfriamento de precisão, medicina e biociência, processamento, supermercados e transportes.



Electromechanical

Fornecimento de sistemas e componentes eletromecânicos, de alta tecnologia, que aumentam a precisão e produtividade dos clientes nos setores da saúde, automobilístico, automação industrial, máquinas em geral, eletrônica, têxteis, fios e cabos.



Filtration

Sistemas e produtos de filtração e separação que provêm maior valor agregado, qualidade e suporte técnico aos clientes dos mercados industrial, marítimo, de transporte, alimentos e bebidas, farmacêutico, óleo e gás, petroquímica e geração de energia.

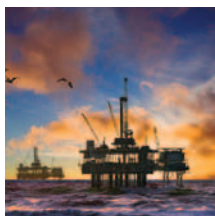

Fluid & Gas Handling

Projeta, manufatura e comercializa componentes para condução de fluidos e direcionamento do fluxo de fluidos críticos, atendendo aos mercados agrícola, industrial, naval, transportes, mineração, construção civil, florestal, siderurgia, refrigeração, combustíveis, óleo e gás.



Hydraulics

Projeta, manufatura e comercializa uma linha completa de componentes e sistemas hidráulicos para fabricantes e usuários de máquinas e equipamentos dos setores industrial, aeroespacial, agrícola, construção civil, mineração, transporte e energia.



Pneumatics

Fornecimento de sistemas e componentes pneumáticos, de alta tecnologia, que aumentam a precisão e produtividade dos clientes nos setores agrícola, industrial, construção civil, mineração, óleo e gás, transporte, energia, siderurgia, papel e celulose.



Process Control

Alto padrão de precisão e qualidade, em projetos, manufaturas e distribuição de componentes, onde é necessário o controle de processos críticos nos setores químico/refinarias, petroquímico, usinas de álcool e biodiesel, alimentos, saúde, energia, óleo e gás.



Sealing & Shielding

Vedações industriais e comerciais que melhoram o desempenho de equipamentos nos mercados aeroespacial, agrícola, militar, automotivo, químico, produtos de consumo, óleo e gás, fluid power, industrial, tecnologia da informação, saúde e telecomunicações.



ENGINEERING YOUR SUCCESS.

www.parker.com 0800 PARKER H
7 2 7 5 3 7 4

Escritórios Regionais

Belo Horizonte - MG

Rua Pernambuco 353
Conjunto 306/307
Funcionários
30130-150 Belo Horizonte, MG
Tel.: 31 3261-2566
Fax: 31 3261-4230
belohorizonte@parker.com

Campinas - SP

Rua Francisco Otaviano 60
Sala 102
Jardim Chapadão
13070-056 Campinas, SP
Tel.: 19 3235-3400
Fax: 19 3235-2969
campinas@parker.com

Jacareí - SP

Av. Lucas Nogueira Garcez 2181
Esperança
12325-900 Jacareí, SP
Tel.: 12 3954-5100
Fax: 12 3954-5262
valeparaiba@parker.com

Porto Alegre - RS

Av. Frederico Ritter 1100
Distrito Industrial
94930-000 Cachoeirinha, RS
Tel.: 51 3470-9144
Fax: 51 3470-9281
portoalegre@parker.com

Recife - PE

Rua Santa Edwirges 135
Bairro do Prado
50830-220 Recife, PE
Tel.: 81 2125-8000
Fax: 81 2125-8009
recife@parker.com

Rio de Janeiro - RJ

Av. Nilo Peçanha 50
6.º andar - Sala 617
Centro
20020-906 Rio de Janeiro, RJ
Tel.: 21 2491-6868
Fax: 21 3153-7572
riodejaneiro@parker.com

São Paulo - SP

Rodovia Anhanguera km 25,5
Perus
05275-000 São Paulo, SP
Tel.: 11 3915-8625
Fax: 11 3915-8602
saopaulo@parker.com

0800 PARKER H
7 2 7 5 3 7 4

Cat. HY-2014-4 BR 1000 04/11



Parker Hannifin Ind. Com. Ltda.

Divisão Hidráulica

Av. Frederico Ritter 1100
Distrito Industrial
94930-000 Cachoeirinha, RS
Tel.: 51 3470-9144
Fax: 51 3470-9281
www.parker.com

Distribuidor autorizado